

PRENSA CABO POLIMÉRICO PARA CORDOALHAS



INFORMAÇÕES GERAIS

- 1. DESCRIÇÃO:** O Prensa Cabo Polimérico é constituído por um corpo polimérico em duas metades, com cavidades internas, uma para acomodação da cordoalha de 3/16" (4,10 mm a 4,80 mm) e a outra para acomodação de cordoalha de aço ou dielétrica de 1/4" (6,4 mm) e por um Parafuso de Cabeça Abaulada e pescoço quadrado M10x35, com uma Porca sextavada e por arruelas lisa e de pressão.
- 2. APLICAÇÃO:** O Prensa Cabo Polimérico é utilizado para fixar Conjuntos de Emenda Óptica, Conjunto Suporte Reserva – CSR ou demais elementos de rede na cordoalha.
- 3. MATERIAL:** As duas metades do corpo plástico são fabricadas em polímero de engenharia, leve e resistente aos raios UV. O Parafuso PCA, a Porca e as Arruelas são fabricadas aço carbono SAE 1010/1020 com acabamento galvanizado por imersão a quente.
- 4. ACABAMENTO:** As peças apresentam-se isentas de rebarbas ou outros defeitos que prejudiquem a instalação ou desempenho operacional em campo. Nas partes rosqueadas, a zincagem apresenta-se uniforme, sem excesso, para permitir o deslizamento da porca sem a utilização de ferramentas de aperto, isto é, somente com o esforço manual.
- 5. MARCAÇÃO:** O Prensa Cabo Polimérico é marcado com o nome ou marca do fabricante e o lote de fabricação. Tais marcações não alteram as características da peça, nem provoca deformação de modo que venha a prejudicar sua instalação.
- 6. EMBALAGEM:** O acondicionamento é feito em embalagens apropriadas, de maneira a não ocasionar qualquer dano físico durante o transporte e armazenamento.
- 7. REQUISITOS ESPECÍFICOS:**
 - 7.1.** Toda a superfície dos componentes de aço carbono do Prensa Cabo está protegida pelo processo de zincagem por imersão a quente, sendo que a espessura da camada de zinco do parafuso, da porca e das arruelas apresenta-se uniforme de no mínimo 60 µm.

8. REQUISITOS FUNCIONAIS:

8.1. Os componentes de aço carbono do Prensa Cabo foram submetidos a ensaios de Composição Química, de Preece, de Aderência da Camada de Zinco e de Determinação da Massa da Camada de Zinco, atendendo os requisitos estabelecidos.

9. REFERENCIA: ETP DPR-105 de Prensa Cabo Polimérico para Cordoalhas.

Anexo I: Designação e Dimensional

| TIPO | PARAFUSO PCA M10x35 - DIMENSÕES (mm) | | | | | | |
|---------|--------------------------------------|------|-------|------|-------|-------|-------|
| | ROSCA | h | D | k | v | b | L |
| PCA M10 | M10x1,50 | 5,38 | 24,65 | 6,60 | 10,58 | 26,00 | 35,00 |

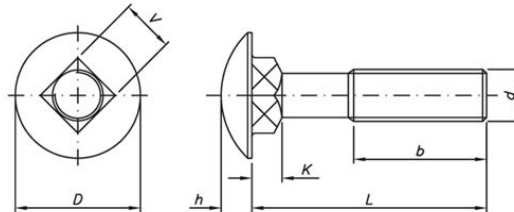

Perfil Polimérico:

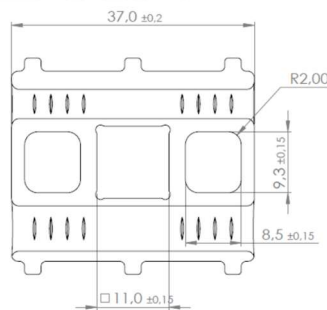

Aplicação:

